

Cargador Centaur

www.victronenergy.com



**Centaur
Battery Charger 24 30**

La calidad sin concesión

Los cargadores de batería Centaur son unos aparatos simples, robustos y económicos, pero que no dan ninguna concesión a nuestras normas de alta calidad y ofrecen los mejores resultados que permite la tecnología actual. Las cajas de aluminio con revestimiento epoxi y las fijaciones de acero inoxidable resisten a los ambientes con las condiciones más duras: calor, humedad y nieblas salinas.

Los circuitos electrónicos están protegidos de la oxidación por medio de un barniz acrílico.

Unos sensores de temperatura garantizan que todos los componentes funcionen dentro de los límites especificados, si es necesario mediante una disminución automática de la potencia de salida durante condiciones ambientales extremas.

Entrada universal de 90 a 265 voltios

Los cargadores Centaur aceptan una gama de tensión de alimentación muy amplia, de 90 a 265 voltios y de 45 a 65 hertzios, sin necesidad de ningún ajuste. De este modo, son compatibles con todos los voltajes y frecuencias corrientes, y pueden funcionar en redes de alimentación inestables.

3 salidas de plena potencia

Tres salidas aisladas permiten la carga simultánea de 3 conjuntos de baterías. Cada salida puede suministrar la potencia nominal de carga.

Carga en 3 etapas con compensación de temperatura

El Centaur carga a plena potencia hasta que la intensidad en salida alcanza el 70% de la potencia nominal, y a continuación mantiene un voltaje constante de absorción durante 4 horas. Seguidamente, el cargador pasa al modo de flotación.

Un sensor de temperatura interno compensa el voltaje de carga de $-2 \text{ mV por } ^\circ\text{C}$ por elemento.

Selector de voltajes de carga

Un conmutador interno permite seleccionar fácilmente los voltajes adaptados a los principales tipos de baterías (plomo-ácido, gel, AGM).

Indicador de corriente de carga

Un amperímetro en el panel frontal permite conocer en todo momento el rendimiento del cargador hacia las baterías.

Energía sin límites

Para saberlo todo sobre las baterías, las configuraciones posibles y ejemplos de sistemas completos, pida nuestro libro gratuito "Energía Sin Límites", también disponible en www.victronenergy.com

Curva de carga

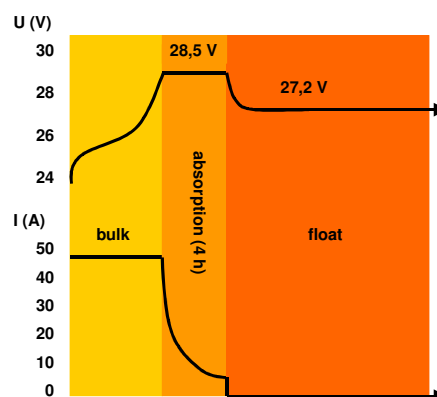

Ejemplo de instalación

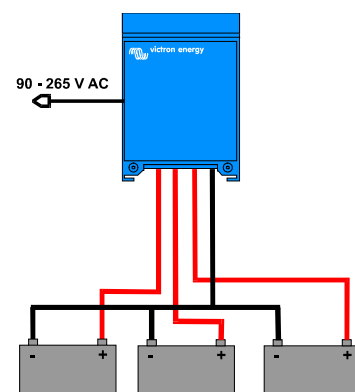

Cargador Centaur	12/20	12/30 24/16	12/40	12/50	12/60 24/30	12/80 24/40	12/100 24/60	24/80	12/200 24/100
Voltaje (V AC)	90 – 265								
Voltaje (V DC)	90 – 400								
Frecuencia (Hz)	45 – 65								
Factor de potencia	1								
Voltaje de carga absorción (V DC)	14,3 / 28,5 (1)								
Voltaje de carga flotación (V DC)	13,5 / 27,0 (1)								
Nº de salidas	3								
Corriente de carga (A) (2)	20	30 / 16	40	50	60 / 30	80 / 40	100 / 60	80	200 / 100
Amperímetro en parte frontal	Sí								
Curva de carga	IUoU (Carga en 3 etapas)								
Capacidad de batería recomendada (Ah)	80 - 200	120 - 300 45 - 150	160 - 400	200 - 500	240 - 600 120 - 300	320 - 800 160 - 400	400 - 1000 240 - 600	320 - 800	800 - 2000 400 - 1000
Sensor de temperatura	Interno - 2mV / °C (- 1mV / °F) por elemento								
Ventilación forzada	Sí, temperatura y corriente controladas por ventilador								
Protecciones	Cortocircuitos de salida, temperatura								
Temperatura de funcionamiento	- 20 a 60°C (0 - 140°F)								
Ignition protected	Sí								
Humedad (sin condensación)	max 95%								

CAJA

Material & Color	aluminio (azul RAL 5012)								
Conexión a baterías (pernos)	M6	M6	M8	M8	M8	M8	M8	M8	M8
Conexión de entrada	Abrazadera 4 mm ² (AWG 6)								
Grado de protección	IP 21								
Peso (kg)	3,8 (8.4)	3,8 (8.4)	5 (11)	5 (11)	5 (11)	12 (26)	12 (26)	16 (35)	16 (35)
Dimensiones (alxanxp, en mm)	355x215x110 (14.0x8.5x4.3)	355x215x110 (14.0x8.5x4.3)	426x239x135 (16.8x9.4x5.3)	426x239x135 (16.8x9.4x5.3)	426x239x135 (16.8x9.4x5.3)	505x255x130 (19.9x10.0x5.2)	505x255x130 (19.9x10.0x5.2)	505x255x230 (19.9x10.0x9.1)	505x255x230 (19.9x10.0x9.1)

CONFORMIDAD A LAS NORMAS

Seguridad	EN 60335-1, EN 60335-2-29, UL 1236								
Emisión	EN 55014-1, EN 61000-3-2								
Inmunidad	EN 55014-2, EN 61000-3-3								

1) Ajustes de fábrica. Selector interno para baterías de ácido, gel o AGM.

2) Hasta 40°C (100 °F) de temperatura ambiental. Disminución de potencia de ±20% del nominal a 50°C (120 °F) y de ±40% a 60°C (140°F).



Monitor de baterías BMW-600S

El monitor de baterías BMW-600S dispone de un avanzado sistema de control por microprocesador combinado con un sistema de medición de alta resolución de la tensión de la batería y de la carga/descarga de corriente. Aparte de esto, el software incluye unos complejos algoritmos de cálculo, como la fórmula Peukert, para determinar exactamente el estado de la carga de la batería. El BMW-600S muestra de manera selectiva la tensión, corriente, Ah consumidos o tiempo restante de carga de la batería. El monitor también almacena una multitud de datos relacionados con el rendimiento y uso de la batería.



Battery Alarm

Panel remoto de indicación con alarma visual y sonora en caso de voltaje de batería demasiado alto o bajo. Umbrales de activación ajustables, relé con contacto libre de potencia.

Instalación fácil y rápida

1. Atornille la placa de montaje (A) en el lugar de la pared donde desee colocar el cargador de baterías, y simplemente cuelgue el Centaur.
2. Sujete la base de la parte trasera (B) a la pared.

